

V+

ARCHITECTURE DOCUMENTS ON FIVE PROJECTS

MARDI 28 FÉVRIER
CONFÉRENCE À 18H00
THIERRY DECUYPERE JÖRN ARAM BIHAIN (V+)

VERNISSAGE À 19H30

ÉCOLE NATIONALE SUPÉRIEURE
D'ARCHITECTURE DE NANCY



V+ est le raccourci efficace de « Vers plus de bien-être », un nom de bureau d'architecture belge qui exprime déjà « les fondements, la philosophie, les espoirs » des associés Jörn Aram Bihain et Thierry Decuyper. L'intitulé qui accompagne ce nom est tout aussi explicite : V+ est une « Société multiprofessionnelle d'architecture », qui invente un métier entre le commanditaire, l'architecte, l'urbaniste et le programmiste. Elle cherche à relever un pari : « Résister à la réduction de l'architecture à une question de m2 ou de prestation de service, y réintroduire, par la porte ou la fenêtre, des notions d'engagement politique, d'acte culturel, de poésie du centimètre, de revendication sociale, d'étonnement philosophique, de désir d'espace, de source de rêve... ».

Une telle démarche ne peut qu'intéresser l'ENSArchitecture Nancy, au moment où elle pense, avec l'ensemble des institutions liées à l'architecture en région Grand Est, l'implication de l'architecture dans la société et son rôle possible dans la construction du territoire.

Cette exposition est aussi une expérimentation menée de concert par les praticiens et les commissaires Sophie Dars et Carlo Menon, sur le statut des documents produits par les bureaux et la manière dont on peut présenter l'architecture. Accueillir V+, c'est donc aussi poursuivre les réflexions entamées à l'ENSArchitecture Nancy avec le programme A ! 2016 sur les pratiques contemporaines de l'architecture, et la manière de construire un dialogue fructueux entre architectes et critiques.

Emeline Curien,
architecte DE enseignant chercheur au LHAC
Laboratoire d'histoire de l'architecture contemporaine.

EN Bozar and A+ regularly holds monographic exhibitions devoted to the work of a Belgian architecture firm. Dawn by the range of questions that drive their work and by the diversity of their actions, this year we have invited the firm V+. Founded in the late 1990s, V+ has been characterized not so much by the systematic use of a recognizable idiom as by an attitude towards the architectural project and the commission. This attitude treads a path between calling into question and participation, radicalism and iteration. This first monographic exhibition does not take the form of a retrospective or manifesto, but presents itself rather as a snapshot of an ongoing production. Both immediate and reflexive, five freeze-frame makes it possible to illustrate the different ages of the architecture projects and to question them in real time. The documents on display, taken directly from the firm's servers, without any post-production, offer themselves openly to the viewer.

FR Bozar et A+ organisent régulièrement une exposition consacrée au travail d'un bureau d'architecture belge. Sensibles à la diversité de leurs questionnements et à la multiplicité des formes prises par leur pratique, nous invitons cette année le bureau V+. Fondé à la fin des années 1990, V+ ne se caractérise pas tant par le recours systématique à un langage reconnaissable que par une attitude vis-à-vis du projet et de la commande. Celle-ci louvoie entre remise en question et participation, radicalité et itération. Cette première exposition monographique ne prend pas des allures de rétrospective ou de manifeste mais d'instantané sur une production en cours. A la fois immédiats et réflexifs, 5 arrêts sur image illustrent les différents âges du projet d'architecture et le questionne en temps réel. Les documents présentés, issus directement des serveurs du bureau, sans postproduction, se livrent sans pudeur au visiteur.

NL Bozar en A+ organiseren geregeld monografische tentoonstellingen die gewijd zijn aan het werk van een Belgisch architectuurbureau. Dit jaar nodigen we V+ uit, een bureau dat zich onderscheidt door zijn gevoeligheid voor diverse problematieken en door de veelzijdigheid van zijn architecturale praktijk. Het bureau, dat opgericht werd aan het einde van de jaren 1990, kenmerkt zich niet zozeer door een systematische terugkeer naar een herkenbare taal, dan wel door zijn eigenwijze houding ten opzichte van het architectuurproject en de opdracht, die laveert tussen invraagstelling en participatie, radicaliteit en herhaling. Deze eerste monografische tentoonstelling neemt niet de vorm aan van een retrospectieve of een manifest, maar is daarentegen een momentopname van een doorlopende productie. De projecten worden geïllustreerd en in vraag gesteld aan de hand van verschillende werkdocumenten die de diverse fases van hun werk belichten. Deze zijn rechtstreeks afkomstig van de servers van het bureau. Er werd geen postproductie op uitgevoerd; ze worden zonder enige schroom aan de bezoeker blootgesteld.

Marie-Cécile Guyaux
Co-ordinator, Coordinatrice, Coördinator A+ Programme

27 POINTS ON THE EXHIBITION AND THE BOOK (EXTRACTS)

2

The exhibition presents five public design projects that are on the drawing board or in course of construction. It reveals their complexity, maps their tensions, and questions the status of a working document in the processes of architectural mediation. Can an architectural design be fully understood before it is built? How may the exhibition affect the project's development, and vice versa?

4

The outcomes of V+ are subject to a comparatively indeterminate process, whose demands involve not so much the solution of problems as the opportunity to address new, fundamental questions about architecture.

6

The conception of a design project follows an uncertain path, with no predetermined hierarchy, in which the creative process, the context, the participants, and the many iterations of a plan or a detail all play an important part.

8

Paying attention to the many aspects of the project directs our interest to the whole range of working documents created daily by those involved - blueprints, annotated sketches, site photographs, e-mail attachments, models, etc. A way of 'reading' the project as it is being written.

11

Architecture depends. An empirical attitude which is based on actual opportunities and circumstances. The architecture of V+ corresponds extremely well to this reality, and problematizes it.

12

Architects and curators invest in a kind of mediation that is connected to the questions posed by the architects' office. A retrospective of everyday experience, a genealogy of anecdotes.

13

Two elements play a part in the exhibition. The first, in two dimensions, puts together a series of working documents in the form of panels. The second emphasizes in three dimensions the collaborative aspect of projects: architects, a photographer, a film-maker, an artist and a site supervisor were invited to submit singular objects

that would diversify the points of view and invoke the unexpected through their reactions to the respective projects.

18

Mounted in the architects' office, the panels become a place for interaction, rather than a hushed, neutralized location for an archive. All the documents have been chosen for their ability to affect the work in progress, from a critical design point of view.

23

A transversal reading of the panels reveals some recurrent positions in the approach adopted by V+: negotiation, displacement, indiscipline, resistance, indeterminacy and over-investment in what already exists.

25

The exhibition and the book implicitly affirm that the practice of architecture evades the sole logic of artistic creation when it questions certain taboos: the concepts of beauty, the architectural object, authorship and representation.

26

Without being impervious to disciplinary ambitions, V+ keeps a certain distance from the conventions and retains enough room for manoeuvre during the designing process. There are no limits to the field of ideas, though they are constantly put to the test, resulting in an architecture that is 'less powerful, but better adapted'.

Sophie Dars & Carlo Menon,
Curators

27 POINTS SUR LE LIVRE ET L'EXPOSITION (EXTRAITS)

2
L'exposition présente cinq projets publics en cours d'étude ou en chantier. Elle en dévoile la complexité, cartographie leurs lignes de tension et questionne le statut du document de travail dans les formes de médiation architecturale. Est-il possible d'appréhender un projet d'architecture avant qu'il ne soit construit ? Que peut l'exposition sur le fil du projet, et inversement ?

4
Les réalisations de V+ font l'objet d'un processus relativement incertain, dont les exigences ne reposent pas tant sur la résolution de problèmes que sur l'occasion de se confronter à de nouvelles questions fondamentales sur l'architecture.

6
La conception d'un projet suit une trajectoire indéterminée, sans hiérarchie préétablie, où le processus créatif, le contexte, les auteurs, les nombreuses itérations d'un plan ou d'un détail jouent tous un rôle important.

8
Être attentif aux multiples figures du projet déplace notre intérêt sur l'ensemble des documents de travail produits au quotidien par les différents auteurs – plans d'exécution, croquis annotés, photographies de chantier, pièces jointes d'e-mails, maquettes, etc. Une manière de lire le projet comme il s'écrit.

11
L'architecture dépend. Une attitude empirique, basée sur les opportunités et les circonstances du réel. L'architecture de V+ correspond particulièrement à cette condition, elle la problématise.

12
Architectes et commissaires investissent une forme de médiation en lien avec les interrogations du bureau. Une rétrospective de la quotidienneté, une généalogie de la petite histoire.

13
Deux dispositifs sont mis à l'œuvre dans l'exposition. Le premier, en deux dimensions, agence une série de documents de travail sous forme de tableaux. Le second renforce en trois dimensions l'aspect collaboratif des projets : un photographe, des architectes, un cinéaste, un artiste et un surveillant de chantier sont invités

à présenter des objets singuliers qui multiplient les points de vue et appellent l'inattendu par leur confrontation aux projets respectifs.

18
Montés au sein du bureau, les tableaux deviennent des espaces d'échange plutôt que le réceptacle d'une archive silencieuse et neutralisée. Tous les documents sont choisis pour leur capacité à agir sur la production en cours, d'un point de vue critique et projectuel.

23
Une lecture transversale des tableaux laisse émerger des postures récurrentes dans l'approche de V+ : la négociation, le déplacement, l'indiscipline, la résistance, l'indétermination, le surinvestissement de l'existant.

25
En filigrane, l'exposition et son livre affirment que la pratique de l'architecture échappe à la seule logique de création artistique en questionnant certains tabous : les notions de beau, d'objet architectural, d'auteur, de représentation.

26
Sans être hermétique aux ambitions disciplinaires, V+ se maintient à une certaine distance des conventions et garde une large marge de manœuvre vis-à-vis du projet. Aucune limite n'est donnée au champ de réflexion ; une mise à l'épreuve des idées dont résulte une architecture « moins forte, mais mieux adaptée ».

Sophie Dars & Carlo Menon,
Commissaires

HET BOEK EN DE TENTOONSTELLING IN 27 PUNTEN (FRAGMENTEN)

2
In deze tentoonstelling komen vijf publieke projecten aan bod die nog in de ontwerpfase zitten of al in de steigers staan. De tentoonstelling belicht hun complexiteit, brengt de spanningsbogen in kaart en buigt zich over het belang van een werkdocument tijdens het overlegproces. Is het mogelijk inzicht te krijgen in een gebouw vóór-er het er staat? Kan de tentoonstelling een invloed hebben op het verloop van een project, en omgekeerd?

4
De realisaties van V+ zijn het voorwerp van een relatief onzeker proces, waarbij de uitdaging niet zozeer schuilt in het oplossen van problemen, maar in de mogelijkheid om zich over nieuwe fundamentele vragen inzake architectuur te buigen.

6
De uitwerking van een project volgt een niet-vaststaand traject, zonder een vooraf bepaalde hiërarchie, waarbij het creatieve proces, de context, de actoren, de talrijke herhalingen van een plan of een detail een belangrijke rol spelen.

8
Dat aspect kan niet worden belicht aan de hand van het architecturale beeldmateriaal dat gewoonlijk gepubliceerd wordt, zoals foto's van een afgewerkt gebouw of schaalmodellen. Door van nabij de talrijke versies van een ontwerp te volgen, verplaatst onze aandacht zich naar het geheel van werkdocumenten die dagelijks door de verschillende betrokkenen worden gemaakt – uitvoeringsplannen, van aantekeningen voorziene schetsen, foto's van de werkzaamheden, bijlagen bij e-mails, maquettes, enzovoort. Een manier om een ontwerp te lezen zoals het geschreven wordt.

11
Architecture depends. Een empirische instelling gebaseerd op de door de realiteit geboden mogelijkheden en omstandigheden. De architectuur van V+ beantwoordt op een buitengewone manier aan die voorwaarde; ze problematiseert ze.

12
Architecten en curatoren maken werk van een vorm van overleg gekoppeld aan de vraagstellingen van het architectenbureau. Een kijk op alledaagsheid, een openvolging van kleine anekdotische voorvallen.

13
De tentoonstelling is op twee manieren opgevat. De eerste manier is tweedimensionaal en toont tafels met daarop een reeks werkdocumenten. De tweede is driedimensionaal en legt de nadruk op de samenwerking tussen de verschillende actoren tijdens de projecten: een fotograaf, architecten, een cineast, een kunstenaar en een werfopzichter krijgen elk de kans bijzondere voorwerpen te laten zien. Zo komen er nog meer standpunten aan bod en worden er onverwachte aspecten belicht.

18
De panelen worden in het architectenkantoor gemonteerd en zijn veeleer een plaats voor uitwisseling dan een vergaarkab van stilzwijgende, geneutraliseerde archiefdocumenten. Elk document is gekozen vanwege zijn belang voor een lopende realisatie, vanuit een kritisch en projectgebonden standpunt.

23
Bij een transversale lezing van de panelen zien we dat bepaalde facetten in de aanpak van V+ telkens terugkomen: het onderhandelen, het verplaatsen, een gebrekkige discipline, weerstand, besluiteloos

25
Tussen de regels door bevestigen de tentoonstelling en het bijbehorende boek dat de architecturale praktijk ontsnapt aan de unieke logica van de artistieke creatie door sommige taboes in vraag te stellen: de noties schoonheid, architecturaal object, schepper, weergave.

26
Op architecturaal vlak heeft V+ absoluut ambities, maar toch legt het bureau een zekere terughoudendheid aan de dag inzake conventies en bouwt het bij een project altijd voldoende flexibiliteit in. Op het vlak van ideeën zijn er geen beperkingen; de ideeën worden wel getoetst en daaruit ontstaat een architectuur die 'minder sterk, maar beter aangepast' is.

Sophie Dars & Carlo Menon
Curatoren

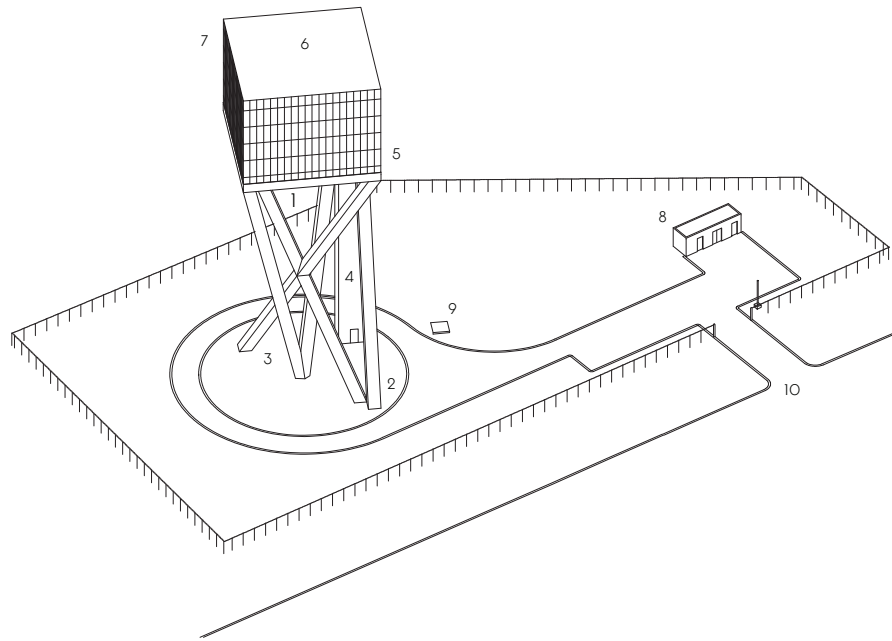

- 1 'X'
- 2 'I'
- 3 'V'
- 4 Stairs
- 5 Table
- 6 Tank
- 7 Skeleton
- 8 Post-chlorination room
- 9 Gates room
- 10 Site entrance on rue des Ayettes

113.
Water Tower – Ghlin

PROGRAMME
Storage of 3,000 m³ of water at a height of 42 m to supply the economic and industrial business park of Ghlin-Baudour, in development.

PHASE
Provisional acceptance

ADDRESS
Ghlin (Mons- B), rue des Ayettes

DESIGN TEAM
ARCHITECTURE
V+

EXECUTION
Franki/ Janssens / Inalco

STABILITY
Bureau Greisch

CONTRACTING AUTHORITY
Inter-municipal cooperative IDEA

DATES
2010 competition 2013 construction

TOTAL BUDGET EXCL. VAT
4,400,000 EUR

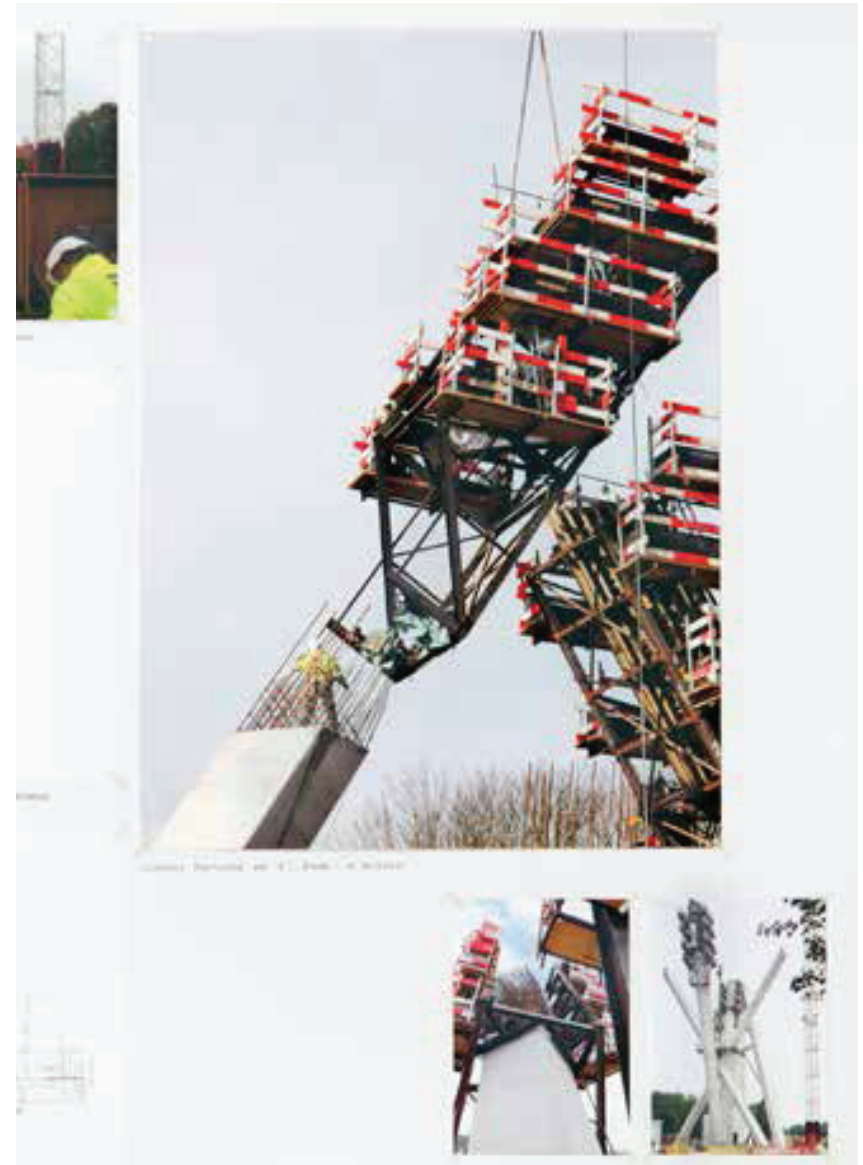

Climbing formwork.

Created to minimize the provisional construction elements, this technique consists in casting the five columns per section of 5.70 metres. Once the concrete has solidified, the formwork and its work platform are raised. As the columns are erected, a system of jacks and cable pulleys drawn between them holds them together, rendering useless the erection of 'lost' provisional constructions. Only three teams are mobilized to build all the feet: despite their apparent difference, they all have the same horizontal cross section, a square with a side measuring 180 cm.

V+ Architecture. Documents on five projects, p. 39

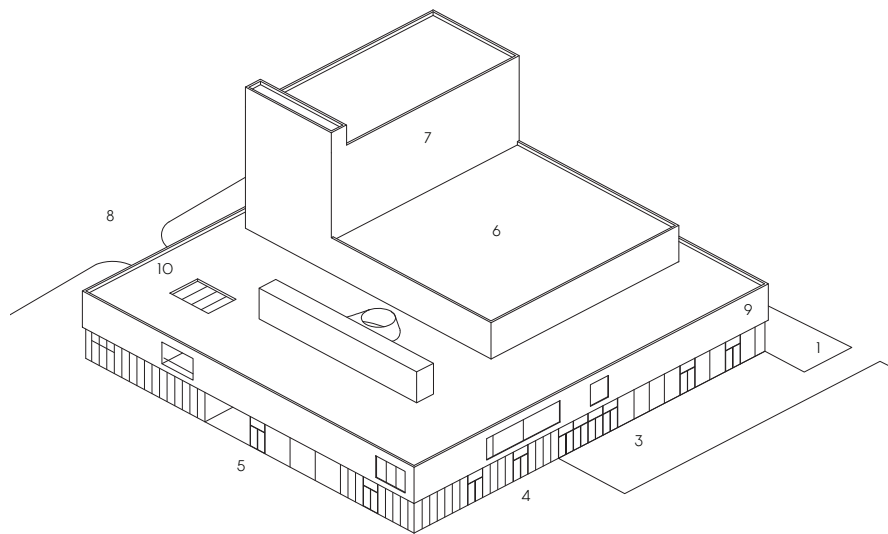

- 1 Brielstraat, Entrance of the Deince Cultural Centre
- 2 Foyer
- 3 Cafeteria and terrace
- 4 Box office and cloakroom
- 5 Multipurpose hall
- 6 Main hall
- 7 Fly tower
- 8 Unloading area
- 9 Offices
- 10 Boxes

**136.
Cultural Centre – Deince**

PROGRAMME Construction of a new cultural centre including a proscenium theatre with a seating capacity of 450, two multipurpose halls, a foyer and a cafeteria.

PHASE
Permit

ADDRESS
Deince (B), Brielstraat

DESIGN TEAM
ARCHITECTURE
V+, Trans architectuur

THEATRICAL SCENOGRAPHY
Theateradvies

STABILITY
Ney & Partners

CONTRACTING AUTHORITY
City of Deince

DATES
2012 competition

SURFACE AREA
3,400 m²

TOTAL BUDGET EXCL. VAT
7,200,000 EUR



A suite of rooms.
Once the building has been placed in its surroundings and its functions are laid out in a plan, the main issue becomes the treatment of the interior. Though concealed in the same square plan, each space has a particular identity. Three architectural themes have been reworked since the competition: the relationship between the foyer and the multipurpose auditorium through a lifting partitioning wall; the skylight of the foyer, passing from an orthogonal grid to a large egg-shaped hole at the centre (so as to clear room for the ventilation shafts); and the positioning of the hanging walkway, now connected to the spiral staircase. The next space to be designed is the main auditorium.

V+ Architecture. Documents on five projects, p. 63

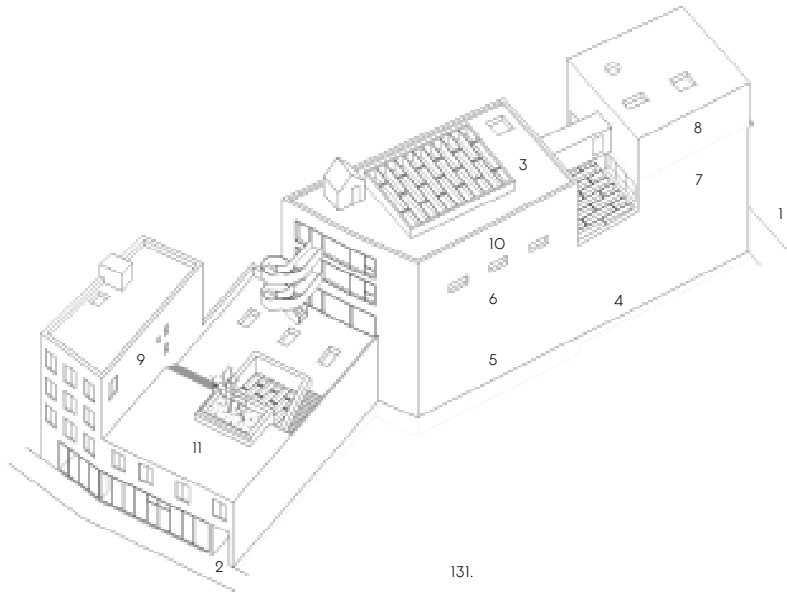

- 1 Entrance and reception, building A, place du Nouveau Marché aux Grains
- 2 Entrance to the exhibition gallery, building C, rue du Rempart des Moines
- 3 Building B
- 4 Interstice
- 5 Main events hall
- 6 Cafeteria
- 7 Studios
- 8 VIP hall
- 9 Offices
- 10 Studio hall under the glass roof
- 11 Rooftop terrace

131.

MAD, Mode and Design Centre – Brussels

PROGRAMME
Cultural centre for fashion and design, managed by the non-profit organization MAD, including exhibition and events spaces, offices, a cafeteria, studios for artists in residence.

PHASE
Under construction

ADDRESS
Brussels (B), place du Nouveau Marché aux Grains, 10 and rue du Rempart des Moines, 48-52.

ARCHITECTURE
V+, Rotor

EXECUTION
Bureau Bouwtechniek

FURNITURE DESIGN
Rotor

STABILITY
Bureau Greisch

CONTRACTING AUTHORITY
Régie foncière de Bruxelles / Grondregie van Brussel / MAD asbl

DATES
2011 competition 2014 construction

SURFACE AREA
2,900 m²

TOTAL BUDGET EXCL. VAT
4,400,000 EUR



Negotiation 3. Structures

The main structural effort of the project consists in dismantling a concrete floor and a row of columns in the central building, thus creating a huge events space. The blue stone pillars of the cellar were meant to become visible to the public, as a part of the material didacticism of the building. But a deeper investigation discovered a conflict between the posture of the 'archaeologist' and the 'pragmatic builder': on one hand, the existing pillars could be maintained by reinforcing them with steel counter-columns on each side; on the other hand, wouldn't such an effort be an unnecessary over-statement on the part of the architects? Simplicity won out over complexity.

V+ Architecture. Documents on five projects, p. 81

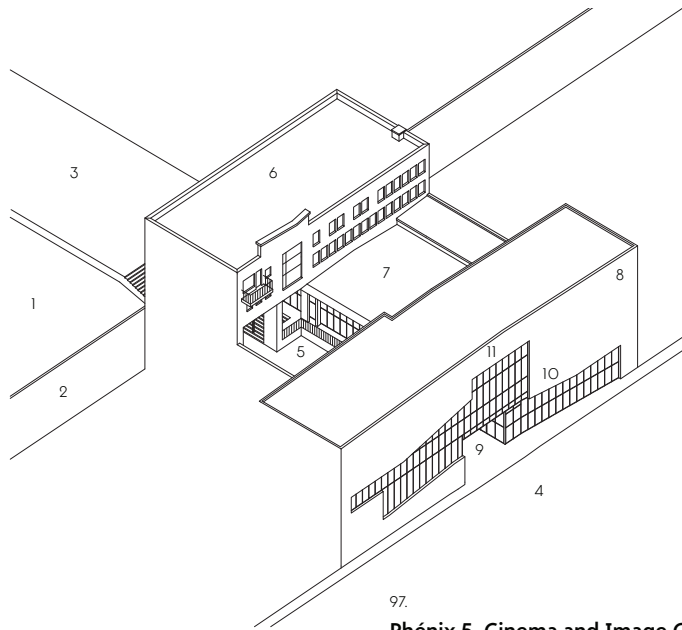

97.

Phénix 5, Cinema and Image Centre – Charleroi

PROGRAMME

Conversion of the former National Bank building and construction of a four-theatre art house, a brasserie, an art centre and housing

PHASE

Under construction

ADDRESS

Charleroi (B), quai de Brabant and rue Léopold, 10

ARCHITECTURE

V+, L'Escaut

EXECUTION

Bureau Bouwtechniek

STABILITY

Bureau Greisch

CONTRACTING AUTHORITY

City of Charleroi

ASSOCIATE CONTRACTING AUTHORITY

IGRETEC

DATES

2009 first competition 2010 second competition 2012 construction

SURFACE AREA

4,600 m²

TOTAL BUDGET EXCL. VAT

11,650,000 EUR

- 1 The river Sambre
- 2 Quai de Brabant (Phénix 4)
- 3 Pedestrian footbridge (Phénix 8)
- 4 Rue Léopold
- 5 Passage on rue Puissant
- 6 Former National Bank building, art centre and housing
- 7 Brasserie
- 8 Four-theatre art house
- 9 Entrance, box office
- 10 Foyer 1, access to theatres 3 and 4
- 11 Foyer 2, access to theatres 1 and 2

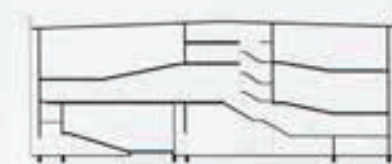

Building section.
 The building is a complex structure with a rectangular plan measuring 13 by 53 metres at the tip of the plot, the cinema gains functional and architectural autonomy. The inclined slabs of the four theatres make it necessary to conceive the project from the perspective of the section. Transversally, the theatres are stacked two by two; longitudinally, the structure's concrete walls make room for transparencies and passages in the two foyers and in the box office, which thus become public spaces connected to the city.

Building section.
 Inserted in a rectangular plan measuring 13 by 53 metres at the tip of the plot, the cinema gains functional and architectural autonomy. The inclined slabs of the four theatres make it necessary to conceive the project from the perspective of the section. Transversally, the theatres are stacked two by two; longitudinally, the structure's concrete walls make room for transparencies and passages in the two foyers and in the box office, which thus become public spaces connected to the city.

V+ Architecture. Documents on five projects, p. 101

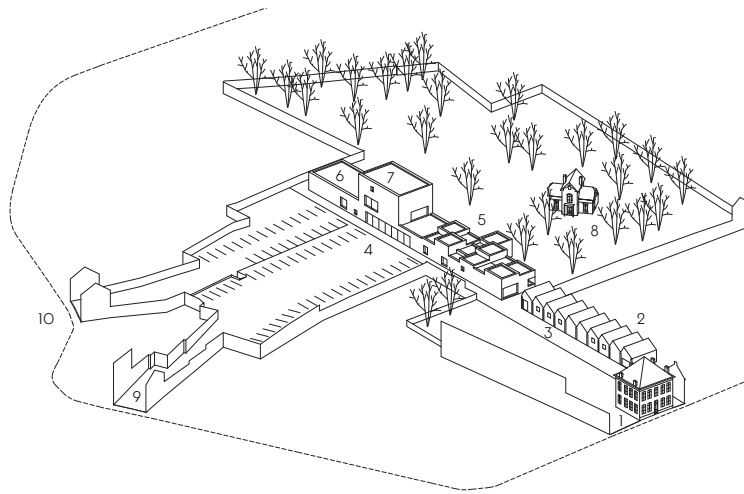

116.

Folklore Museum – Mouscron

PROGRAMME
Renovation and extension of the Folklore Museum; creation of a park.

PHASE
Under construction

ADDRESS
Mouscron (B), rue des Brasseurs, 3

DESIGN TEAM
ARCHITECTURE AND SCENOGRAPHY
V+, Projectiles

ARTIST
Simon Boudvin

EXECUTION ADVISOR
Bureau Bouwtechniek

LANDSCAPING
Taktyk

STABILITY AND SPECIAL TECHNIQUES
Bureau Greisch

CONTRACTING AUTHORITY
City of Mouscron, Wallonia-Brussels Federation

MANAGER, CURATOR
Musée de Folklore de Mouscron

DATES
2010 competition 2014-2016 under construction

CONTRACTOR
Dherte/Interconstruct

SURFACE AREA
1,560 m²

TOTAL BUDGET EXCL. VAT
4,175,000 EUR

- 1 Rue des Brasseurs, original museum and site entrance
- 2 Halls of the Music Academy
- 3 Alley
- 4 Entrance and reception of the museum
- 5 Exhibition halls of the collection
- 6 Temporary exhibition hall and conference room
- 7 Administrative services
- 8 Museum park and tavern converted into a multipurpose hall
- 9 Rue du Luxembourg, parking
- 10 Rue de la Station, parking

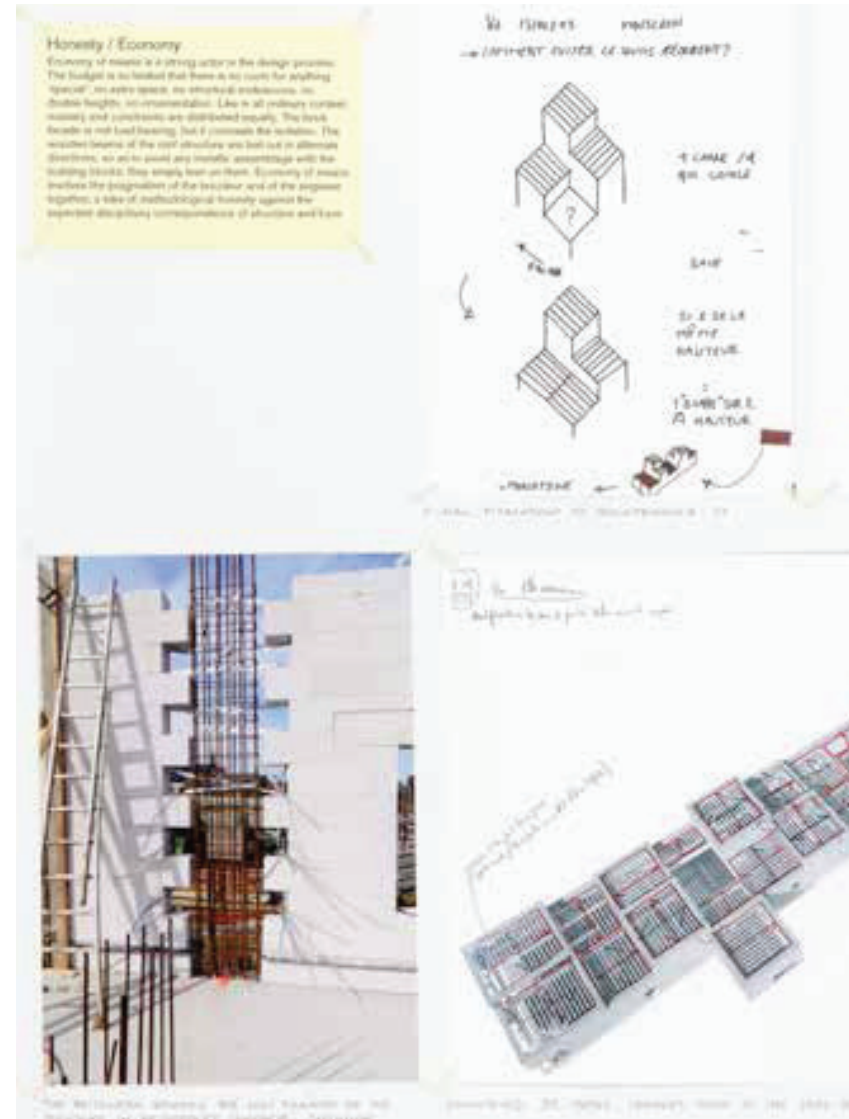

Honesty / Economy.
Economy of means is a strong actor in the design process. The budget is so limited that there is no room for anything 'special', no extra space, no structural endeavours, no double heights, no ornamentation. Like in all ordinary contexts, mastery and constraints are distributed equally. The brick facade is not load-bearing, but it conceals the isolation. 25% of the bricks are paid for by the invited artist, Simon Boudvin, out of his share of 1% of the overall budget. The wooden beams of the roof structure are laid out in alternating directions, so as to avoid any metallic assemblage with the building blocks; they simply rest on them. Economy of means involves the pragmatism of the 'bricoleur' and of the 'engineer' together, a take of methodological honesty against the expected disciplinary correspondence of structure and form.

